

Código UTE 054264
 Conjunto morsetería p/cadena suspensión hasta 36 Kv

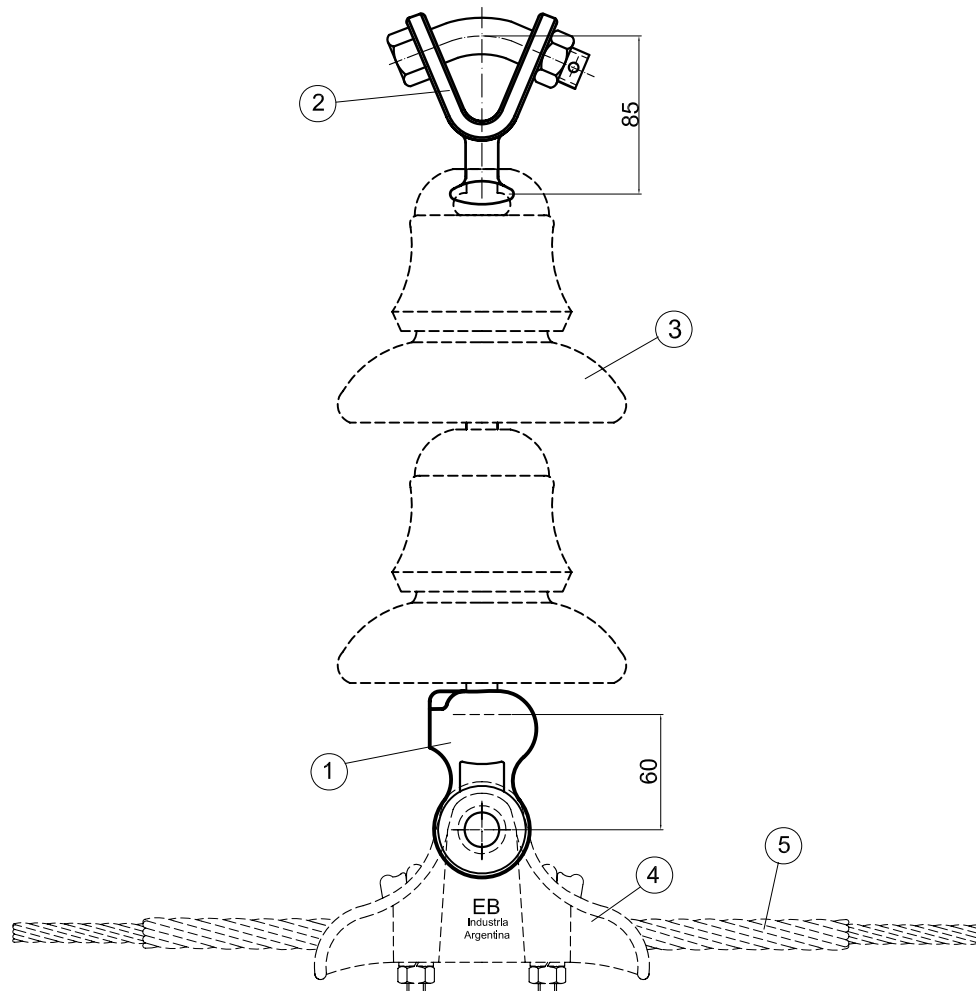

BADAJO - ORBITA: Dimensiones- según Norma UTE NO-DIS-MA4009

5	Varillas de protección	VPA	Aleación Aluminio	----	----	----
4	Grapa de suspensión	AMS-1/1	Aleación Aluminio	----	----	----
3	Aislador	----	----	----	----	----
2	Horquilla en "V" con badajo	HB-45	Acero Forjado	8000	0.520	1
1	Orbita con ojal MN-154		Fundición Nodular	5500	0.580	1
Pos	Denominacion	Código	Material	Carga Rotura	Peso (Kgr)	Cant

Revision	Nº 0	13 / 03 / 2007	LINEAS AEREAS - HERRAJES								
Material	Según tabla		CADENA DE SUSPENSIÓN SIMPLE Hasta 36 Kv			El bit					
Carga de Rotura	4000 daN										
Peso	1.100 Kgr		<table border="1"> <tr> <td>AAP</td> <td>M.B.</td> <td>S/E</td> </tr> <tr> <td>Dibujo</td> <td>Aprobó</td> <td>Escala</td> </tr> </table>			AAP	M.B.	S/E	Dibujo	Aprobó	Escala
AAP	M.B.	S/E									
Dibujo	Aprobó	Escala									
Recubrimiento Cincado por inmersión en caliente	Según UTE N.MA.22.05 Partes mecanizadas- 85µm Partes restantes- 110µm		<table border="1"> <tr> <td colspan="3">PLANO Nº</td> </tr> <tr> <td colspan="3">SS-036054264</td> </tr> </table>			PLANO Nº			SS-036054264		
PLANO Nº											
SS-036054264											
Tolerancia Gral	± 5%										
Prohibida la reproducción y/o comunicación a terceros sin nuestra autorización escrita			Nos reservamos el derecho de introducir modificaciones sin previo aviso								